

# Floor Sander Junior

## Betriebsanleitung

### **Achtung!**

Unbedingt beiliegende Sicherheitshinweise beachten.

- Diese Betriebsanleitung ist für das Bedienpersonal bestimmt.
- Bitte machen Sie sich vor Aufbau, Inbetriebnahme und Wartung der Maschine mit den Hinweisen und Empfehlungen dieser Anleitung vertraut.
- Pflege und Wartung nach dieser Anleitung dienen Ihrer Sicherheit und erhalten den Wert der Maschine.
- Bevor Sie die Maschine in Betrieb nehmen, lesen Sie unbedingt diese Betriebsanleitung vollständig durch und bewahren Sie diese immer griffbereit auf.
- **Warnung!** Die Maschine darf nur von Personen benutzt werden, die in der Handhabung unterwiesen sind, ihre Fähigkeiten zum Bedienen nachgewiesen haben und ausdrücklich mit der Benutzung beauftragt sind.
- Für Personen- und Sachschäden, die durch unsachgemäße Handhabung der Maschine entstehen, übernimmt der Hersteller keine Haftung!

### **Hinweis:**

Maschine darf nur mit einem dafür geeigneten Sauger betrieben werden.

### **Bestimmungsgemäße Verwendung**

- Die Maschine ist ausschließlich zum Schleifen von trockenen und harten Oberflächen im Innenbereich von Gebäuden bestimmt. Jede

darüber hinausgehende Verwendung gilt als nicht bestimmungsgemäß.

- Der Bediener wird ausdrücklich darauf hingewiesen, dass die Maschinen ausschließlich bestimmungsgemäß eingesetzt werden dürfen. Für den Fall, dass die Maschine nicht bestimmungsgemäß eingesetzt wird, geschieht dies in der alleinigen Verantwortung des Anwenders. Jegliche Haftung des Herstellers entfällt somit.
- Diese Maschine ist für gewerbliche Zwecke vorgesehen.
- Zur bestimmungsgemäßen Verwendung gehört auch die Einhaltung der vom Hersteller vorgeschriebenen Betriebs-, Wartungs- und Instandhaltungsbedingungen.
- Die einschlägigen Unfallverhütungs-Vorschriften sowie die sonstigen, allgemein anerkannten, sicherheitstechnischen und arbeitstechnischen Regeln, sind einzuhalten.
- Eigenmächtige Veränderungen an der Maschine schließen eine Haftung des Herstellers für daraus resultierende Schäden aus.
- Die zu schleifende Oberfläche ist vor dem Einsatz der Maschine auf Eignung des Schleifverfahrens zu prüfen.
- Für Schäden an der Maschine und der zu schleifenden Oberfläche, die durch Einsatz falscher Schleifpads entstehen, haftet der Hersteller nicht.
- Die Maschine darf nur vom Kundendienst geöffnet werden.
- Die Maschine darf nur mit einem dafür geeigneten Sauger betrieben werden!

## Vernünftigerweise vorhersehbare Fehlanwendung

Zur vernünftigerweise vorhersehbaren Fehlanwendung zählen unter anderem:

- Die Benutzung auf ungeeigneten Bodenbelägen
- Der Einsatz falscher Schleifpads
- Der Einsatz im Freien
- Der Einsatz in Ex-Bereichen
- Der Einsatz ohne Sauger
- Der Einsatz mit ungeeignetem Sauger
- Das Schleifen von nassen Oberflächen

## Schleifpads

### Achtung!

Sicherheits- und Handhabungshinweise des Herstellers beachten.

- Nur vom Hersteller zugelassene Schleifpads verwenden.
- Keinesfalls Lösungsmittel (Benzin, Aceton, Verdüner etc.) verwenden!
- Kontakt mit Augen und Haut vermeiden.

## Transport

- Sicherstellen, dass die Führungsstange arretiert ist.
- Maschine nicht über Treppen und Rampen bewegen.
- Beim Transport im Fahrzeug muss die Maschine entsprechend gesichert werden.
- Die Maschine nicht längere Zeit tragen.

## Erstinbetriebnahme

- Die Auslieferung, Instruktion über Sicherheitsvorschriften, Handhabung und Wartung sowie Erstinbetriebnahme, erfolgt in der Regel durch unseren autorisierten Fachhändler.
- Ist dies nicht der Fall, so ist der Betreiber für die Instruktion der Bediener verantwortlich.
- Der Betreiber ist für die Erstellung einer Betriebsanweisung für die Maschine verantwortlich.

## Vor jedem Betrieb

- Die Maschine – insbesondere das Netzkabel und außen liegende Kabel – auf Beschädigungen prüfen.
- Schleifpads auf ordnungsgemäßen Zustand überprüfen.
- Sichtkontrolle auf ordnungsgemäßen Sitz der Schlauchanschlüsse zum Sauger.

## Inbetriebnahme/Betrieb

### Achtung!

### Sicherheitshinweise beachten!

Die Maschine nur an eine vorschriftsmäßige elektrische Installation anschließen.

- Den Stromanschluss herstellen.
- Nur mit trockenen Händen arbeiten.
- Die Anschlussspannung muss mit der auf dem Typenschild angegebenen Spannung übereinstimmen Anschlusswerte siehe - Technische Daten.
- Der Arbeitsplatz befindet sich hinter der Maschine.
- Betrieb nur mit angeschlossenem und eingeschaltetem Sauger.
- Es sollte aufgrund von betriebsbedingten Schall- und Vibrationsemissionen auf eine zeitlich begrenzte Benutzung geachtet werden.
- Mit der Maschine sollte nicht länger als eine Stunde am Stück gearbeitet werden, damit staubgemindert arbeiten gegeben ist. Ansonsten muss Atemschutz vorgesehen werden.
- Beim Schleifen von Holz ist durch den Betreiber die BGI 739 sowie die TRGS 553 zu beachten.
- Nur in gut durchlüfteten Räumlichkeiten arbeiten.
- Die Maschine darf nicht betrieben werden, wenn Wasser in die Maschine eingedrungen ist. Siehe auch -Reinigung und Pflege-.

### Achtung!

Sicherstellen, dass sich keine Hindernisse im zu reinigenden Bereich befinden.

- Das Einschalten erfolgt durch den Ein-/Aus-Schalter an der Lenkstange.

### Hinweis!

Beim Betrieb sollte die Maschine immer in Bewegung sein!

- Nicht auf der Stelle arbeiten, da sonst Schäden am Bodenbelag entstehen können!
- Das Ausschalten erfolgt durch den Ein-/Aus-Schalter an der Lenkstange.

### Hinweis!

- Sollte während dem Betrieb die Spannungsversorgung unterbrochen werden, muss für das Wiedereinschalten der Ein-/Aus-Schalter einmal in Stellung „AUS“ und dann wieder eingeschaltet werden!

## Schleifpad wechseln

- Maschine ausschalten.
- Netzstecker ziehen.
- Die Führungsstange senkrecht stellen und fixieren, dann die Führungsstange nach hinten ziehen und auf dem Boden ablegen.
- Das Maschinenunterteil wird dadurch in eine senkrechte Position gebracht. Die Treibplatte ist nun frei zugänglich.
- Das Schleifpad auf der Treibplatte zentrisch aufsetzen und fest andrücken.
- Die Maschine danach durch Anheben der Führungsstange wieder vorsichtig aufrichten.



**Vorsicht:** Die Maschine hat durch die Gewichte auf der Treibplatte ein hohes Kippmoment beim Aufstellen.

## Treibplatte wechseln

- Maschine ausschalten
- Netzstecker ziehen
- Die Führungsstange senkrecht stellen und fixieren, dann die Führungsstange nach hinten ziehen und auf dem Boden ablegen.
- Das Maschinenunterteil wird dadurch in eine senkrechte Position gebracht. Die Treibplatte ist nun frei zugänglich und kann gewechselt werden.
- Die Maschine danach durch Anheben der Führungsstange wieder vorsichtig aufrichten.



**Vorsicht:** Die Maschine hat durch die Gewichte auf der Treibplatte ein hohes Kippmoment beim Aufstellen.

## Bedienung

- Die Maschine kann durch Drücken und Ziehen an der Führungsstange vor, seitlich und zurück bewegt werden.
- Die Maschine nicht ruckartig vor und zurück bewegen.

## Nach dem Betrieb

### Achtung!

Gesetzliche Vorschriften zur Entsorgung des Schleifstaubes und der eventuell eingesetzten Reinigungsmittellösung beachten.

- Maschine abschalten.
- Netzstecker ziehen.
- Netzleitung sachgemäß aufwickeln.
- Treibplatte bei Bedarf nach Gebrauch abmontieren und reinigen.



## Lagerung

### Achtung!

Die Maschine darf nur in Innenräumen aufbewahrt werden

- Wird die Maschine nicht benutzt, ist sie trocken und unter normalen Raumbedingungen (nicht unter 5°C) zu lagern

## Reinigung und Pflege

Zum Reinigen der Maschine ist der Motor auszuschalten.

- Es ist grundsätzlich der Netzstecker zu ziehen.
- Maschine nur mit feuchtem Tuch reinigen.
- Keine chemischen Reinigungsmittel verwenden.
- Lassen Sie kein Wasser in die elektrischen Einrichtungen gelangen.
- Die Maschine **nicht** mit einem Dampfstrahler, Hochdruckreiniger oder Wasserschlauch reinigen.



## Wartung

### Achtung!

Sicherheitsüberprüfung nach den örtlich geltenden Vorschriften für ortsveränderliche gewerblich genutzte Maschinen beachten.

### Arbeitstäglich:

Elektrische Anschlussleitung und außen verlegte Leitungen auf augenscheinliche Mängel überprüfen.

### Gefahr!

Eine defekte Leitung ist lebensgefährlich und darf nur durch eine Originalleitung des Herstellers ersetzt werden!

### Nach Bedarf:

Maschine und Zubehör mit einem feuchten Lappen reinigen

### Achtung!

Vor Arbeiten an der Maschine Netzstecker ziehen!



## Zugelassenes Wartungs- und Instandsetzungspersonal

- Die Maschine darf nur von Personen gewartet und instand gesetzt werden, die über eine ausreichende fachliche und gesetzliche Legitimation verfügen. Dies gilt insbesondere für elektrische Arbeiten!

## Motor-Absicherung

- Zum Schutz der Motorwicklung ist eine Überstromschutzeinrichtung (2,5 A) (Bild 1) eingebaut.

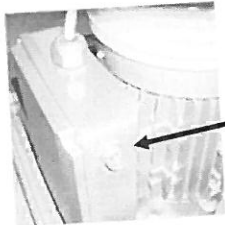

Überstromschutzeinrichtung

Bild 1

- Sollte diese Überstromeinrichtung nach einmaliger Quittierung gleich wieder auslösen, muss eine Elektrofachkraft zur Fehlerlokalisierung herangezogen werden.

## Umweltschutz

### Bitte Verpackung umweltgerecht entsorgen

- Die Verpackungsmaterialien sind recyclebar. Bitte führen Sie diese einer Wiederverwertung zu.

### Bitte Altgeräte umweltgerecht entsorgen

- Altgeräte enthalten wertvolle recyclingfähige Materialien, die einer Wiederverwertung zugeführt werden sollen. Batterien, Öl und ähnliche Stoffe dürfen nicht in die Umwelt gelangen. Bitte entsorgen Sie Altgeräte deshalb über geeignete Sammelsysteme.

### Technische Daten:

Anschlussspannung	230 V
Netzspannungsfrequenz	50 Hz
VDE-Schutzklasse	I
IP-Schutzart (außer Bedienteil)	IP54
Motordrehzahl	2800 Umin <sup>-1</sup>
Schleiffläche	620 cm <sup>2</sup>
Gesamtleistung	350 W
Gesamtgewicht	18 kg
Leitungslänge inkl. mitgelieferter Verlängerung	10 m
Schalldruckpegel	< 70 dB (A)

Technische Änderungen vorbehalten!

Hawig Maschinenfabrik GmbH  
Schwanheimer Str. 141  
64625 Bensheim

[www.hawig.de](http://www.hawig.de)

# EG-Konformitätserklärung nach Maschinenrichtlinie 2006/42/EG, Anhang II 1.A

Hiermit erklärt

## der Hersteller

Name, Rechtsform: HAWIG Maschinenfabrik GmbH  
Anschrift: Schwanheimerstraße 141  
64625 Bensheim

## dass folgendes Produkt

allg. Bezeichnung: Exzenterschleifmaschine – kleine Bauform  
Funktion: Schleifen von trockenen und harten Oberflächen  
Modell<sup>1)</sup>: Floor Sander Junior

allen einschlägigen Bestimmungen der o.g. Richtlinie – einschließlich deren zum Zeitpunkt dieser Erklärung gültigen Änderungen – entspricht.

Das Produkt entspricht den einschlägigen Bestimmungen folgender weiterer EU-Richtlinien – einschließlich deren zum Zeitpunkt dieser Erklärung gültigen Änderungen<sup>1)</sup>:

- 2006/95/EG
- 2004/108/EG

Folgende harmonisierte Normen (oder Teile daraus) wurden angewandt<sup>1)</sup>:

- EN 60335-1
- EN 55014-1
- EN 55014-2

Folgende nationale Normen und sonstige Spezifikationen (oder Teile daraus) wurden angewandt<sup>1)</sup>:

- keine

## Dokumentationsbevollmächtigter:

Name: Rudolf Franke

Anschrift: siehe Herstelleranschrift

## Unterzeichner

Ausstellungsort: Bensheim  
Ausstellungsdatum: 12.05.2015  
Funktion des Unterzeichners im Unternehmen: Geschäftsführer  
Name des Unterzeichners: Rudolf Franke

Unterschrift:



<sup>1)</sup> nur angeben, wenn zutreffend



## Sicherheitshinweise für Exzentrerschleifmaschine Floor Sander und Floor Sander Junior

Lesen Sie vor der ersten Benutzung Ihrer Maschine diese Sicherheitshinweise und handeln Sie danach. Bewahren Sie diese Sicherheitshinweise immer griffbereit auf.

- Lesen Sie vor der Inbetriebnahme die Betriebsanleitung Ihrer Maschine und beachten Sie besonders die Sicherheitshinweise.
- Die an der Maschine angebrachten Warn- und Hinweisschilder geben wichtige Hinweise für den gefahrlosen Betrieb.
- Neben den Hinweisen in der Betriebsanleitung müssen die allgemeinen Sicherheits- und Unfallverhütungsvorschriften des Gesetzgebers berücksichtigt werden.
- **Warnung!**  
Die Maschine darf nur von Personen benutzt werden, die in der Handhabung unterwiesen sind, ihre Fähigkeiten zum Bedienen nachgewiesen haben und ausdrücklich mit der Benutzung beauftragt sind.

### Stromanschluss

- Die angegebene Betriebsspannung auf dem Typenschild muss mit der Spannung des Speisepunktes übereinstimmen.
- Die Maschine darf nur an ordnungsgemäß geerdete Speisepunkte angeschlossen werden.
- Beim Arbeiten, insbesondere beim Nassschleifen, empfehlen wir den Anschluss über einen PRCD-S (portabler Fehlerstromschutzschalter mit Sicherheits-

funktionen und max.  $I_{\Delta N}$  30 mA) gemäß BGI/GUV-I 608.

- Die vom Hersteller vorgeschriebene Netzanschlussleitung ist zu verwenden, dies gilt auch bei Ersatz der Leitung.
- **Wichtig!**  
Die Anschlussleitung mit Netzstecker und die außen verlegten Leitungen vor jedem Betrieb auf Schäden prüfen. Beschädigte Anschlussleitungen und/oder Außenleitungen unverzüglich durch den autorisierten Kundendienst (Elektrofachkraft) austauschen lassen. Die Maschine bis zur Instandsetzung stilllegen.
- Die Maschine darf nur an einen elektrischen Anschluss angeschlossen werden, der von einem Elektroinstallateur gemäß IEC 60364-1 (VDE 0100) ausgeführt wurde.
- Einschaltvorgänge erzeugen kurzzeitige Spannungsabsenkungen. Bei ungünstigen Netzbedingungen können dadurch Beeinträchtigungen anderer Geräte auftreten.
- Den Netzstecker niemals mit nassen Händen anfassen.
- Es ist darauf zu achten, dass die Netzanschlussleitung nicht durch Überfahren, Quetschen, Zerren oder dergleichen verletzt oder beschädigt wird.
- **Wichtig!**  
Schützen Sie die Leitung vor Hitze, Öl und scharfen Kanten.
- Die Netzanschlussleitung und die außen verlegten Leitungen sind regelmäßig auf Beschädigung zu untersuchen, wie z.B. auf Rissbildung oder Alterung. Falls eine

Beschädigung festgestellt wird, muss die Leitung vor weiterem Gebrauch ersetzt werden.

- Beim Ersetzen von Netzanschluss- oder Verlängerungsleitung müssen der Spritzwasserschutz und die mechanische Festigkeit gewährleistet bleiben. Anschließend ist eine elektrische Sicherheitsüberprüfung nach den örtlich geltenden Vorschriften für ortsveränderliche gewerblich genutzte Maschinen durchzuführen.
- Vor Beginn aller Arbeiten an der Maschine (z. B. Treibplatten- oder Schleifpadwechsel) muss der Netzstecker gezogen werden.
- Die Maschine **nicht** mit einem Dampfstrahler, Hochdruckreiniger oder Wasserschlauch reinigen (Gefahr von Kurzschlüssen oder andere Schäden).



## Anwendung

- Die Maschine mit den Arbeitseinrichtungen, insbesondere die Netzanschlussleitung, die außen verlegten Leitungen und die Verlängerungsleitung, sind vor Benutzung auf ordnungsgemäßen Zustand und Betriebssicherheit zu überprüfen. Falls der Zustand nicht einwandfrei ist, sofort Netzstecker ziehen. Die Maschine darf nicht benutzt werden.
- Die an der Maschine gegebenenfalls vorhandene Steckdose darf nur zum Anschluss von in der Betriebsanleitung genannten Zubehör- und Vorsatzgeräten verwendet werden.
- **Achtung!** Diese Maschine ist nur für den Einsatz auf ebenen Flächen mit einer maximalen Steigung bis 2% bestimmt.
- Die Maschine ist kein Staubsauger!
- Die Maschine ist nicht für die Absaugung gesundheitsschädlicher Stäube geeignet.
- Niemals explosive Flüssigkeiten, brennbare Gase, explosive Stäube sowie unverdünnte Säuren und Lösungsmittel aufsaugen! Dazu zählen Benzin, Farbverdünner oder Heizöl, die durch Verwirbelung mit der Saugluft explosive Dämpfe oder Gemische bilden können, ferner Aceton, unverdünnte Säuren und Lösungsmittel.
- Keine brennenden oder glimmenden Gegenstände aufsaugen.
- Menschen und Tiere dürfen mit dieser Maschine nicht abgesaugt werden.
- Die Maschine darf **nicht** im Außenbereich eingesetzt werden.

- **Achtung!** Der Betrieb in explosionsgefährdeten Bereichen / Räumen ist untersagt.
- Auf keinen Fall leichtentzündliche, brennbare, giftige, gesundheitsgefährliche, ätzende oder reizende Stoffe verwenden.
- Die Maschine ist nur für die in der Betriebsanleitung ausgewiesenen Beläge geeignet.
- Die Maschine vor Frost schützen.

## Bedienung

- Die Bedienperson hat die Maschine bestimmungsgemäß zu verwenden. Sie hat die örtlichen Gegebenheiten zu berücksichtigen und beim Arbeiten mit der Maschine auf Dritte, insbesondere Kinder, zu achten.
- Die Maschine darf niemals unbeaufsichtigt gelassen werden, solange der Motor in Betrieb ist. Die Bedienperson darf die Maschine erst verlassen, wenn der Motor stillgesetzt, die Maschine gegen unbeabsichtigte Bewegungen gesichert ist.
- Arbeiten an der Maschine immer mit geeigneten Handschuhen durchführen.
- **Warnung!** Die Maschine darf nur von Personen benutzt werden, die in der Handhabung unterwiesen sind oder ihre Fähigkeiten zum Bedienen nachgewiesen haben und ausdrücklich mit der Benutzung beauftragt sind.
- Diese Maschine ist nicht dafür bestimmt, durch Personen (einschließlich Kinder) mit eingeschränkten physischen, sensorischen oder geistigen Fähigkeiten oder mangels Erfahrung und/oder mangels Wissen benutzt zu werden. Kinder sollten beaufsichtigt werden, um sicherzustellen, dass sie nicht mit der Maschine spielen.
- Die Bedienperson hat darauf zu achten, dass sich keine Gegenstände im Arbeitsbereich befinden.
- Die Bedienperson muss eng anliegende Kleidung tragen.
- Schalthebel dürfen nicht außer Betrieb gesetzt werden (z. B. durch Festklemmen).
- Abdeckungen nicht bei laufendem Motor öffnen.

## Transport

- Beim Transport der Maschine ist der Motor stillzusetzen und sicher zu befestigen.

## Wartung

- Vor dem Reinigen und Warten der Maschine und dem Auswechseln von Teilen ist die



Maschine auszuschalten und gegen Wiedereinschalten zu sichern. Hierzu ist der Netzstecker zu ziehen.

- Instandsetzungen dürfen nur durch zugelassene Kundendienststellen oder durch Fachkräfte für dieses Gebiet, welche mit allen relevanten Sicherheitsvorschriften vertraut sind, durchgeführt werden.
- Sicherheitsüberprüfung nach den örtlich geltenden Vorschriften für ortsveränderliche gewerblich genutzte Maschinen durchführen lassen.

### **Zubehör und Ersatzteile**

- Es dürfen nur Zubehör und Ersatzteile verwendet werden, die vom Hersteller freigegeben sind. Original-Zubehör und Original-Ersatzteile bieten die Gewähr dafür, dass die Maschine sicher und störungsfrei betrieben werden kann.



# Floor Sander Junior

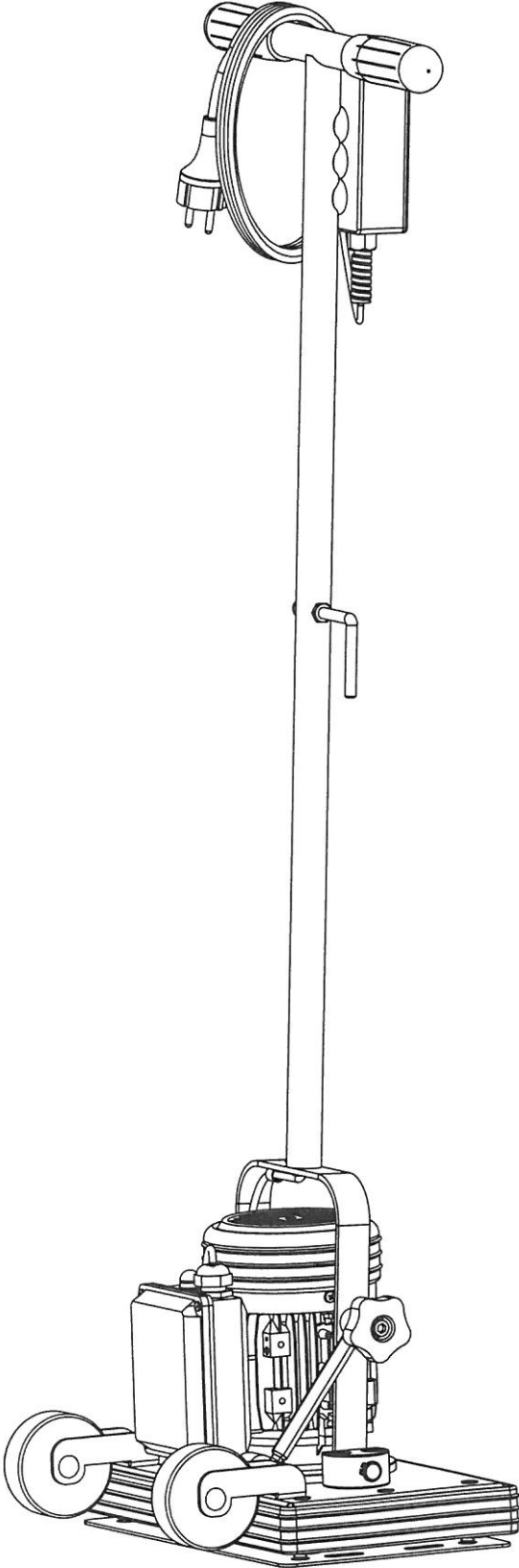

# Floor Sander Junior

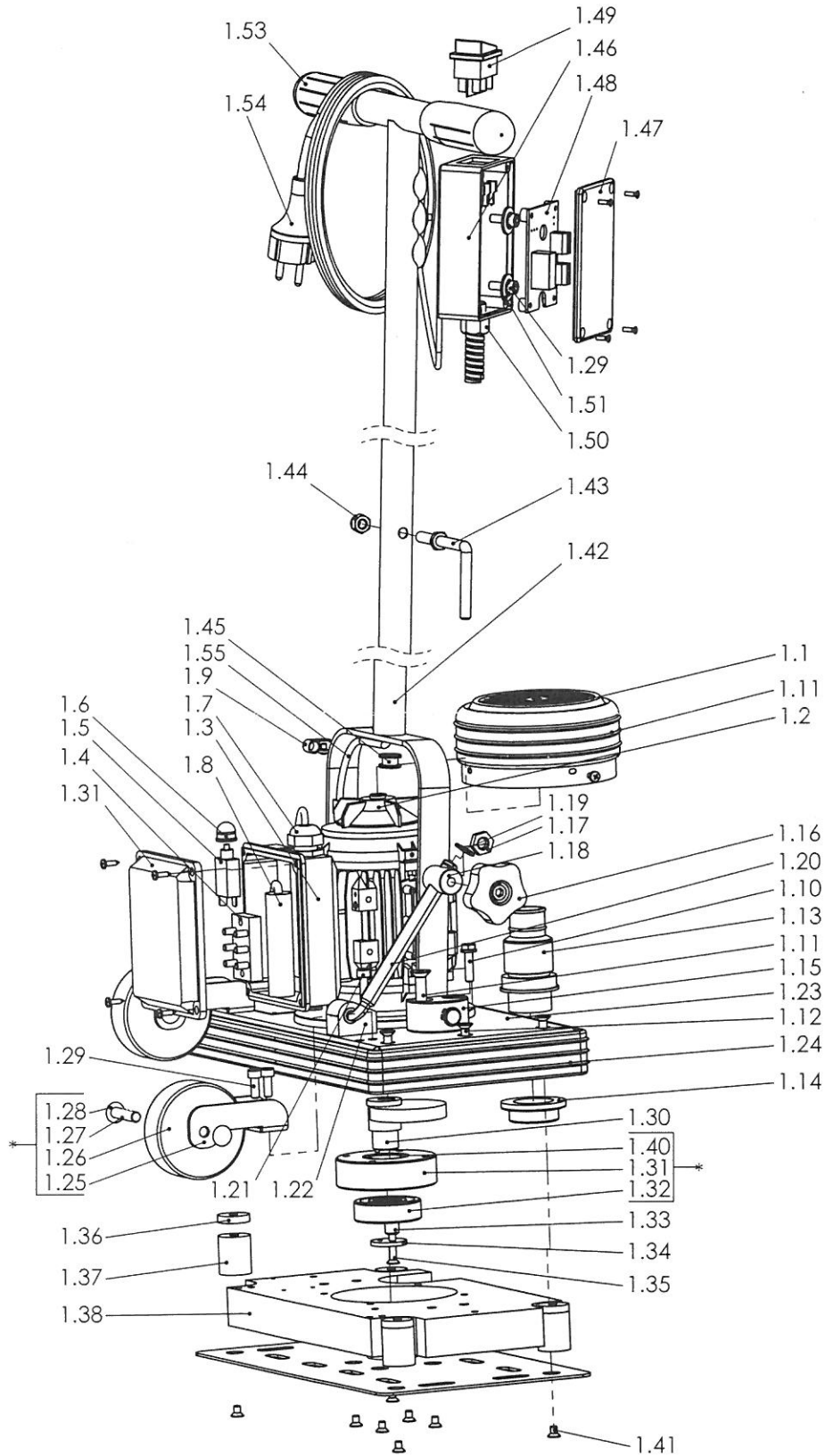

## Floor Sander Junior

Pos.	Artikel-Nr.	P.G.	Benennung	Menge
*	4 605 500 001	32	<b>Motor kpl.</b> (mit Betriebskondensator)	1
*	4 605 500 005	32	<b>Motor kpl.</b> (mit anlauf und Betriebskondensator)	1
1.1	4 605 500 010	11	<b>Haubendeckel kpl.</b>	1
1.1.1	5 605 500 001	7	Prallschutzring	1
1.2	6 605 500 005	10	Lüfterflügel	1
*	6 200 460 045	7	Kugellager oben - unten 6201 2RS	2
1.3	4 605 500 020	14	Anschlußkasten (mit Betriebskondensator)	1
1.3	4 605 500 025	14	Anschlußkasten (mit anlauf u. Betriebskondensator)	1
1.3.1	6 605 500 015	8	Deckel (mit Betriebskondensator)	1
1.3.1	6 605 500 017	8	Deckel (mit anlauf u. Betriebskondensator)	1
1.4	6 605 500 025	7	Anschlußklemme	1
1.5	6 531 102 500	17	Überstromschutzschalter 2.5A	1
1.6	6 591 000 250	4	Schutzkappe klein	1
1.7	6 593 000 113	4	Skintop M16x1,5	1
1.7	6 605 500 040	13	Betriebskondensator 10 µf.	1
1.8	6 605 500 042	13	Betriebskondensator 12 µf.	1
*	6 605 500 045	13	Anlaufkondensator 30 µf.	1
1.9	6 910 000 040	1	Schelle Ø8	1
1.10	9 000 001 070		Sechskantschraube DIN 933 M6x25	4
1.11	9 000 002 275		Senkschraube DIN 7991 M8x40 A2	4
1.12	9 000 002 281		Senkschraube DIN 7991 M6x16 A2	6
1.13	4 605 500 050		Schlauchstutzen	1
1.14	6 604 500 242	4	Mutter für Schlauchstutzen	1
1.15	5 603 077 110	4	Anlenkstück	2
1.16	4 605 500 060	9	Sterngriffschraube M8	1
1.17	9 000 001 340	1	Flachmutter M10	1
1.18	5 605 500 050	13	Klemmutter	1
1.19	9 000 000 600	1	Seegering Ø12	2
1.20	5 605 500 060	14	Stützstange Ø12	1
1.21	9 000 000 830	1	Innensechskantschraube DIN 912 M6x25	1
1.22	5 603 004 060	4	Lagerbock ohne Ansatz	1
1.23	6 605 500 000	25	Gehäuse	1
1.24	5 605 500 070	12	Stoßgummi	1
*	4 605 500 070	17	<b>Stützrad kpl. links</b>	1
*	4 605 500 080	17	<b>Stützrad kpl. rechts</b>	1
1.25	6 605 500 080	11	Radhalter links	1
	6 605 500 090	11	Radhalter rechts	1
1.26	6 636 050 010	9	Rad Ø75	2
1.27	5 605 500 100	2	Radbolzen	2
1.28	6 230 000 050	1	Starlock-Kappe Ø8	4
1.29	9 000 000 820		Innensechskantschraube DIN 912 M6x16	6
1.30	4 605 500 110	18	Exzenter	1
*	4 605 500 120		<b>Kugellagerflansch kpl.</b>	1
1.31	5 605 500 110		Kugellagerflansch	1
1.32	6 605 500 030		Kugellager 6304 2RS	1
1.40	6 605 500 160	5	Wellendichtring 25x35x5	1
1.33	5 605 500 120	3	Abstandsbuchse L=15mm	1
1.34	6 605 500 110	6	Scheibe Ø28x3	1
1.35	9 000 002 261		Senkschraube DIN 7991 M5x25 A2	1
1.36	5 605 500 130	5	Distanzscheibe Ø25x5,5	4
1.37	6 605 500 120	4	Gummipuffer Ø25x30	4
1.38	6 605 500 020	22	Gewicht	1
1.39	4 605 500 150		<b>Bodenplatte mit Igelbelag kpl.</b>	1
1.41	9 000 002 234		Senkschraube DIN 7991 M5x8 A2	8
1.42	4 605 500 000	26	Bügel kpl.	1
1.43	5 603 007 100	8	Kabelhaken	1
1.44	9 000 001 750	1	Hutmutter DIN 1587	1
1.45	6 591 000 260	1	Kabeltülle	2
1.46	4 605 500 130	15	Anschlußkasten mit Deckel	1
1.47	6 605 500 130	8	Deckel für Anschlußkasten	1
1.48	4 605 500 140	18	Platine	1
1.49	6 605 500 140	9	Wippschalter	1
1.50	6 605 500 150	4	Kabelverschraubung M16x1,5	1
1.51	9 000 000 560		Unterlegscheibe DIN 440 Ø6,6	2
1.53	5 508 005 500	4	PVC-Handgriff	2
1.54	6 604 600 260	17	Zuleitungskabel 15m orange	1
1.55	5 605 500 130	10	Verbindungskabel	1

